



Schwerlaststützen für den

# STEIN-REX<sup>®</sup> 2.0



Steinzange Raptor



Mittelformat-Wendeeinsatz



Raptor Jumbo



Raptor Q

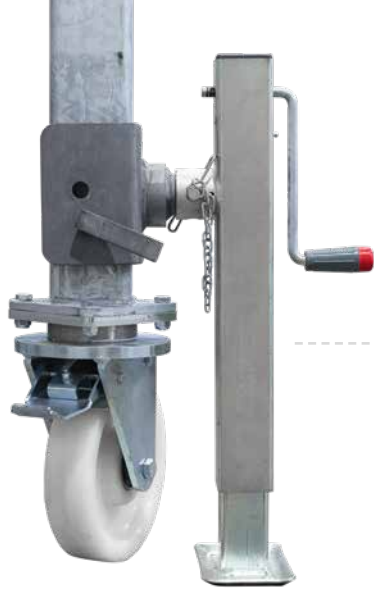

# NIVELLIER- FÜSSE

## Schwerlaststützen für den STEIN-REX® 2.0

### VORTEILE IM ÜBERBLICK:

- ✓ EFFIZIENTES ARBEITEN SELBST AUF UNEBENEM GRUND
- ✓ 4 HÖHENVERSTELLBARE SCHWERLASTSTÜTZEN
- ✓ KOMPATIBEL MIT JEDEM STEIN-REX® 2.0
- ✓ SIMPLE BEFESTIGUNG UND DEMONTAGE
- ✓ ERWEITERUNG DER NUTZBARKEIT IHRES STEIN-REX® 2.0
- ✓ WEGKLAPPBAR UND OHNE WERKZEUG MONTIERBAR
- ✓ VERZINKTE AUSFÜHRUNG
- ✓ KOMPAKT, LANGLEBIG UND ROBUST
- ✓ IN ALLEN HÖHENPOSITIONEN DES STEIN-REX® 2.0 EINSETZBAR

Nivellierfüße für den STEIN-REX® 2.0.

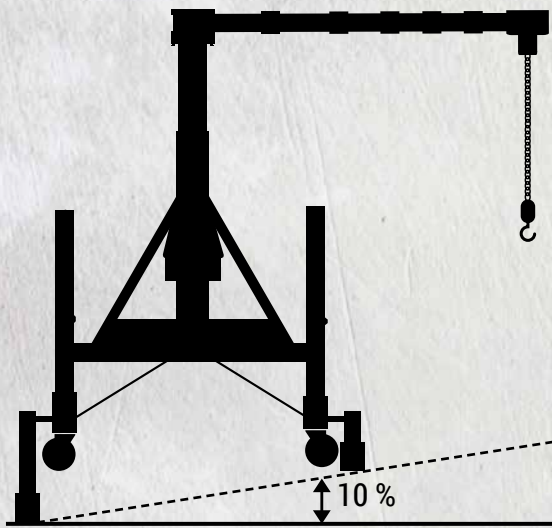

**EINFACHE ANBRINGUNG.  
EFFIZIENTES ARBEITEN.**



## ARBEITEN SELBST BEI UNEBENEN PLATZVERHÄLTNISSEN

Erweitern Sie die Einsatzmöglichkeiten Ihres STEIN-REX® 2.0 mit unseren neuen Nivellierfüßen. Speziell entwickelt, um auch auf unebenem Untergrund höchste Effektivität zu gewährleisten, bieten die Nivellierfüße eine flexible Lösung für anspruchsvollste Baustellen. Der Satz besteht aus vier höhenverstellbaren Schwerlaststützen,

die problemlos am STEIN-REX® 2.0 angebracht werden können und bei Bedarf wegklappbar sind. Durch ihre verzinkte Oberfläche sind sie besonders langlebig und korrosionsbeständig. Machen Sie sich bereit, Ihre Bauprojekte auf ein neues Niveau zu heben – selbst bei unebenen Verhältnissen.

## WETTERSCHUTZPLANE FÜR DEN STEIN-REX® 2.0

Der STEIN-REX® 2.0 ist dank seiner vollverzinkten Ausführung besonders korrosionsbeständig und für jedes Wetter gewappnet. Bei längerer Lagerung des STEIN-REX® 2.0 bietet unsere Wetterschutzplane Ihnen eine sichere und optisch ordentliche Alternative, Ihren STEIN-REX® 2.0 einzulagern. So bleibt der innovative Minikran

auch nach der Reinigung bis zum nächsten Einsatz sauber. Ideal geschützt: Die Wetterschutzplane schützt den STEIN-REX® 2.0 effektiv und sorgt dafür, dass er schnell wieder für Sie einsatzbereit ist. Die PVC-Plane ist leicht zu reinigen und eignet sich für alle STEIN-REX® 2.0.



Sie haben Fragen zu unseren Produkten  
oder sind an einem Angebot interessiert?  
Sprechen Sie uns gerne an!

Kontakt

Telefon: +49 2721 719720-0

Telefax: +49 2721 719720-9

Technischer Service: +49 2721 719720-719

E-Mail: [info@schulte-transportssysteme.de](mailto:info@schulte-transportssysteme.de)

Anschrift

Schulte Transportsysteme GmbH

Zum Elberskamp 25

57413 Finnentrop-Heggen

[www.schulte-transportssysteme.de](http://www.schulte-transportssysteme.de)